

ROBUST

SINCE 1997

ПЕРФОРАТОР SDS-plus RB2601A



Внимательно прочтите и поймите эту инструкцию перед использованием.

Оглавление

ОБЩИЕ МЕРЫ ПРЕДОСТОРОЖНОСТИ ПО ТЕХНИКЕ БЕЗОПАСНОСТИ ДЛЯ ВСЕХ ЭЛЕКТРОИНСТРУМЕНТОВ.....	2
ИСПОЛЬЗОВАНИЕ И УХОД ЗА ИНСТРУМЕНТОМ.....	4
СЕРВИСНОЕ ОБСЛУЖИВАНИЕ.....	4
ТЕХНИЧЕСКИЕ ХАРАКТЕРИСТИКИ.....	5
МЕРЫ ПРЕДОСТОРОЖНОСТИ ПРИ ИСПОЛЬЗОВАНИИ ПЕРФОРАТОРА..	5
ПЕРЕД НАЧАЛОМ ЭКСПЛУАТАЦИИ.....	6
ПРАВИЛА ЭКСПЛУАТАЦИИ ПЕРФОРАТОРА.....	7
КАК ИСПОЛЬЗОВАТЬ КОРОНКУ.....	9
СЕРВИСНЫЙ ЦЕНТР.....	10
СХЕМА ЗАПАСНЫХ ЧАСТЕЙ.....	11

ВНИМАНИЕ! ПРИ ИСПОЛЬЗОВАНИИ ЭЛЕКТРОИНСТРУМЕНТА ВСЕГДА СЛЕДУЕТ СОБЛЮДАТЬ ВСЕ МЕРЫ ПРЕДОСТОРОЖНОСТИ, ЧТОБЫ СНИЗИТЬ РИСК ВОЗГОРАНИЯ, ПОРАЖЕНИЯ ЭЛЕКТРИЧЕСКИМ ТОКОМ И ПОЛУЧЕНИЯ ТРАВМ. ПЕРЕД НАЧАЛОМ РАБОТЫ С ИНСТРУМЕНТОМ ПРОЧТИТЕ ВСЕ ИНСТРУКЦИИ И СОХРАНИТЕ ИХ ДЛЯ ДАЛЬНЕЙШЕГО ИСПОЛЬЗОВАНИЯ.

ОБЩИЕ МЕРЫ ПРЕДОСТОРОЖНОСТИ ПО ТЕХНИКЕ БЕЗОПАСНОСТИ ДЛЯ ВСЕХ ЭЛЕКТРОИНСТРУМЕНТОВ



- ДВОЙНАЯ ИЗОЛЯЦИЯ

Рабочая зона

- а) Рабочее место должно быть хорошо освещено и находиться в чистоте. Беспорядок и плохая видимость могут привести к несчастным случаям.
- б) Не используйте электроинструмент во взрывоопасной среде, например, в присутствии легковоспламеняющихся жидкостей, газов или пыли. Электроинструменты создают искры, которые могут воспламенить пыль или пары.
- в) Во время работы с электроинструментом не допускайте к рабочему месту посторонних и детей. Отвлекающие факторы могут привести к тому, что вы потеряете контроль.

Электробезопасность

- а) Штепсельные вилки электроинструмента должны соответствовать розетке. Никогда не модифицируйте вилку. Не используйте штепсельные вилки адаптера с заземленными электроинструментами. Оригинальные вилки и соответствующие розетки уменьшат риск поражения электрическим током.
- б) Избегайте контакта с заземленными поверхностями, такими как трубы, радиаторы, плиты и холодильники. Существует повышенный риск поражения электрическим током.
- в) Не подвергайте электроинструмент воздействию дождя или влаги. Попадание воды в электроинструмент увеличивает риск поражения электрическим током.
- г) Берегите электрический кабель. Никогда не используйте шнур для переноски инструментов и не выдергивайте вилку из розетки. Держите шнур подальше от источников тепла, масла, острых краев или движущихся частей. Поврежденные шнуры должны быть немедленно заменены.

Поврежденные шнуры повышают риск поражения электрическим током.

д) При работе с электроинструментом на улице используйте наружный удлинитель с маркировкой "W-A" или "W". Эти шнуры предназначены для использования на открытом воздухе и снижают риск поражения электрическим током.

Личная безопасность

а) Будьте внимательны, следите за тем, что вы делаете, и руководствуйтесь здравым смыслом при работе с электроинструментом. Не используйте инструмент, когда вы устали или находитесь под воздействием наркотиков, алкоголя или лекарств. Малейшая невнимательность при работе с электроинструментом может привести к серьезным травмам.

б) Используйте средства безопасности. Всегда надевайте защитные очки. Защитное снаряжение, такое как респиратор, нескользящая защитная обувь, каска или средства защиты слуха, используемые в соответствующих условиях, уменьшат количество травм.

в) Избегайте случайного запуска. Перед подключением убедитесь, что выключатель выключен (некоторые модели обеспечивают безопасный пуск). Перенос инструмента с удержанием пальца на выключателе или подключение инструмента с включенным выключателем может привести к несчастным случаям.

г) Перед включением инструмента снимите регулировочные клавиши или переключатели. Ключ, оставленный прикрепленным к вращающейся части инструмента, может привести к травмам.

д) Не перенапрягайтесь. Всегда сохраняйте правильную опору и равновесие. Правильная опора и баланс позволяют лучше контролировать инструмент в неожиданных ситуациях.

е) Одевайтесь должным образом. Не носите свободную одежду или украшения. Держите волосы, одежду и перчатки подальше от движущихся частей. Свободная одежда, украшения или длинные волосы могут зацепиться за движущиеся части.

ж) Перед использованием инструмента убедитесь, что крепежные винты и другие узлы закреплены правильно и надежно. Включите выключатель и дайте инструменту поработать в течение 30 секунд в безопасном положении. При обнаружении значительной вибрации или других дефектов немедленно остановитесь, и отремонтируйте инструмент.

ИСПОЛЬЗОВАНИЕ И УХОД ЗА ИНСТРУМЕНТОМ

- а) Не нажимайте на электроинструмент с усилием. Используйте правильный электроинструмент для вашей задачи. Правильно подобранный электроинструмент будет выполнять работу лучше и безопаснее с той скоростью, на которую он рассчитан.
- б) Не используйте электроинструмент, если выключатель не включает и не выключает его. Любой электроинструмент, которым нельзя управлять с помощью выключателя, опасен и подлежит ремонту.
- в) Перед выполнением каких-либо регулировок, заменой принадлежностей или хранением инструмента отсоедините вилку от источника питания. Такие превентивные меры безопасности снижают риск случайного запуска инструмента.
- г) Храните неиспользуемые инструменты в не доступном для детей и других неподготовленных лиц местах. Инструменты опасны в руках неподготовленных пользователей.
- д) Бережно обращайтесь с инструментами. Храните инструменты чистыми. Правильно обслуживаемые инструменты с острыми сверлами имеют меньшую вероятность заедания и легче поддаются контролю.
- е) Используйте электроинструменты, принадлежности, насадки и т.д. в соответствии с этими инструкциями и способом, предназначенным для конкретного типа электроинструменты с учетом условий труда и предстоящей работы. Использование электроинструмента не по назначению может привести к возникновению опасной ситуации.
- ж) Не протирайте пластиковые детали растворителем. Растворители, такие как бензин, спирт, аммиак и масло, содержащие хлорную кислоту, могут повредить и испортить пластиковые детали. Протрите пластиковые детали мягкой тканью, слегка смоченной в мыльной воде.

СЕРВИСНОЕ ОБСЛУЖИВАНИЕ

Обслуживайте свой электроинструмент квалифицированным специалистом по ремонту, используя только оригинальные запасные части. Это обеспечит сохранность электроинструмента.

Этот инструмент следует разбирать только для замены угольных щеток.

ТЕХНИЧЕСКИЕ ХАРАКТЕРИСТИКИ

Напряжение	220 В
Частота	50 Гц
Мощность	800 Вт
Сила удара	3,4 Дж
Диаметр сверления	26 мм
Скорость без нагрузки	0-1100 об/мин

МЕРЫ ПРЕДОСТОРОЖНОСТИ ПРИ ИСПОЛЬЗОВАНИИ ПЕРФОРАТОРА

1. Используйте защитные очки для глаз.
2. При вертикальном сверлении (потолок) используйте специальную защитную маску.
3. Используйте затычки для ушей, чтобы во время работы в ушах не было шума.
4. Выбирайте правильный хвостовик инструмента и устанавливайте его в патрон до щелчка.
5. Расходные материалы сильно нагреваются во время работы, не прикасайтесь к рабочей части голыми руками.
6. Обязательно используйте боковую ручку в качестве дополнительного упора.
7. Безопасность работы зависит от стабильной позы оператора.
8. В начале работы проверьте смазку на буре и правильную его установку.
9. При работе на лесах обращайтесь внимание на предметы и людей, находящихся внизу.
10. Прежде чем приступить к разрушению или сверлению стен, пола или потолка, тщательно убедитесь, что внутри нет таких предметов,

как электрический кабель или трубопровод.

Примеры применения: Монтаж трубопроводов и электропроводки, монтаж сантехнических сооружений, монтаж оборудования, работы по водоснабжению и водоотведению, внутренние работы, портовые сооружения и другие строительные работы.

ПЕРЕД НАЧАЛОМ ЭКСПЛУАТАЦИИ

1. Источник питания

Убедитесь, что используемый источник питания соответствует параметрам мощности, указанным на инструменте.

2. Заземление

Этот инструмент должен быть заземлен во время использования, чтобы защитить оператора от поражения электрическим током. Инструмент оснащен трехжильным шнуром и вилкой заземляющего типа, подходящей к розетке соответствующего типа заземления. Зеленый (или зелено-желтый) провод в шнуре — это провод заземления. Никогда не подсоединяйте зеленый (или зелено-желтый) провод к клемме, находящейся под напряжением.

3. Выключатель питания

Убедитесь, что выключатель питания находится в выключенном положении. Если вилка подключена к электрической розетке, а выключатель питания находится во включенном положении, электроинструмент немедленно начнет работать, что может привести к серьезной аварии.

4. Удлинительный шнур

Когда рабочая зона отключена от источника питания, используйте удлинитель достаточной толщины и номинальной мощности. Удлинитель должен быть как можно короче.

5. Подача масла

Перед использованием электроинструмента нанесите на хвостовик

бура/зубила смазку.

6. Установка инструмента

Примечание: для лучшей работы рекомендуется использовать оригинальные принадлежности.

ПРАВИЛА ЭКСПЛУАТАЦИИ ПЕРФОРАТОРА

1. Как сверлить отверстия

- Нажмите на выключатель после установки бура в положение сверления.
- Нет необходимости сильно нажимать на основной корпус сверла. Достаточно слегка надавить на сверло до такой степени, чтобы зажимы свободно высвободились.

Внимание: Несмотря на то, что в этом сверле встроена безопасная муфта, сверло внезапно останавливается, когда оно ударяется о заглубленный арматурный стержень, и в качестве реакции сверло начинает работать в обратном направлении.

Всегда продолжайте сверлить отверстия, крепко сжимая как боковую рукоятку, так и рукоятку.

2. Как обрезать или измельчить

Установив наконечник сверла в положение скола или дробления, управляйте сверлом, используя его собственный вес.

Принудительное нажатие или нажатие не требуется.

3. Операции сверления и забивки самозасверливающихся анкеров

При использовании самозасверливающихся анкеров, анкер может быть забит внутрь. В этом случае используйте дополнительные аксессуары для самозасверливающихся анкеров, такие как анкерный адаптер.

4. При использовании адаптера ударного анкера

- (1) Прикрепите поворотную рукоятку к анкерному адаптеру и создайте базовое отверстие, воздействуя сверлом на положение отверстия,

поворачивая рукоятку вручную.

- (2) В этом случае заглушка не крепится к анкеру.
- (3) Когда будет достигнута заданная глубина, осторожно вытащите анкер.
- (4) С помощью шприца выдуйте стружку.
- (5) Прикрепите заглушку к наконечнику анкера и снова вбейте анкер с помощью электродрели.
- (6) После вбивания якоря используйте ключ дрейфа, чтобы отделить якорь.
- (7) С помощью ручного молотка или плоскогубцев отломите коническую часть анкера.

Внимание: Поскольку отрезанная часть резьбового соединения будет разлетаться, обратите внимание на направление защелкивания.

5. При использовании поворотного и ударного анкерного адаптера

- Прикрепите самозасверливающийся анкер к анкерному адаптеру.
- Включите переключатель и просверлите отверстие в основании с помощью самозасверливающегося анкера.
- В начале сверления отверстий слегка наклоните сверло, чтобы определить положение отверстия.
- После удаления пыли с помощью шприца прикрепите заглушку к наконечнику анкера и вбейте анкер ручным молотком.
- Для дальнейшей работы выполните процедуры (5) и (6), описанные выше, при использовании адаптера ударного анкера.

6. При использовании адаптера с коническим хвостовиком

- Прикрепите сверло с коническим хвостовиком к переходнику с коническим хвостовиком.
- Включите перфоратор и просверлите отверстие.
- После очистки от пыли с помощью шприца прикрепите пробку к наконечнику анкера и вбейте анкер ручным молотком или плоскогубцами.

КАК ИСПОЛЬЗОВАТЬ КОРОНКУ

При использовании коронки можно сверлить отверстия большого диаметра и глухие отверстия. В этом случае используйте дополнительные принадлежности для коронок (например, центральный штифт и хвостовик коронки) для более рациональной работы.

1. Монтаж

Внимание: Перед установкой коронки всегда отсоединяйте вилку от розетки источника питания.

- Установите коронку на хвостовик коронки.
- Перед этим смажьте маслом винтовую часть хвостовика коронки для легкого демонтажа.
- Установите хвостовик коронки на основной корпус сверла таким же образом, как при установке бура.
- Вставьте центральный штифт в направляющую пластину до упора.
- Установите направляющую пластину, совместив ее вогнутую часть с наконечником коронки. Когда положение вогнутости смещается поворотом направляющей пластины вправо или влево, направляющая пластина никогда не соскальзывает, даже когда сверло используется в направлении вниз.

2. Сверление отверстий

- Вставьте вилку в розетку источника питания.
- В центральный штифт встроена пружина. При прямом и мягком прижатии его к поверхности стены или пола вся поверхность наконечника коронки соприкасается, чтобы начать работу по сверлению отверстий.
- Когда глубина отверстия достигает примерно 5 мм, можно определить положение отверстия. Затем снимите центральный штифт и направляющую пластину с коронки и продолжайте сверление отверстий.

Внимание: При снятии центрального штифта и направляющей пластины всегда отсоединяйте вилку от розетки питания.

3. Как демонтировать коронку

- Удерживая сверло со вставленной коронкой в положении вверх, вращайте сверло, чтобы повторить ударную операцию два или три раза, после чего винт ослабляется, и сверло становится готовым к разборке.
- Извлеките хвостовик коронки из сверла, держите коронку одной рукой и сильно ударьте по головке шестигранной части хвостовика коронки ручным молотком два или три раза, где винт с круглой головкой ослабляется, и сверло готово к разборке.

СЕРВИСНЫЙ ЦЕНТР

ООО «Компания Русстройбизнес»

142153, Московская область, г. Подольск,

д. Новоселки, тер. Технопарк д. ба, стр. 1, помещение 9.

Тел. Сервис: 8-495-128-33-08

Тел. Офис: 8 (495) 777-06-30

Время работы: Пн-Пт с 9-00 до 17-00

Производитель: Джеджан либан электрик ко. лтд.

Адрес: No.29 Ксита Зрд Роуд, Чэнгкси Индастриэл Зоун, Ионгканг, Згеджианг, Китай

Импортер: ООО «Компания Русстройбизнес»

117587 РФ, г. Москва, Варшавское шоссе, д.125, стр.1, оф. ЭТ 6 П XIV Ч.К.
№ 29В

СХЕМА ЗАПАСНЫХ ЧАСТЕЙ

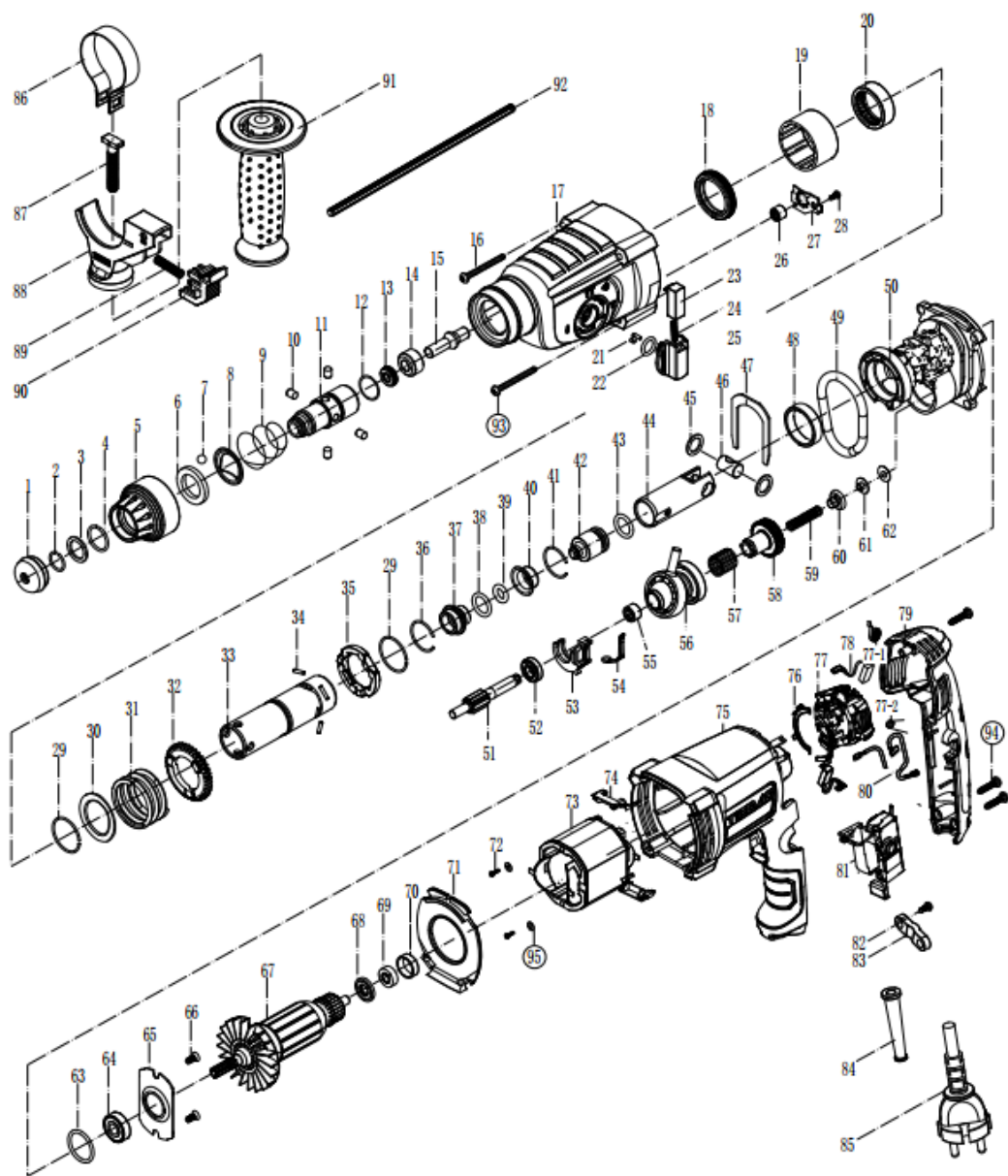

Артикул	Наименование
RB2601A-1	Резиновый наконечник
RB2601A-2	Кольцо шпинделя Ф16
RB2601A-3	Шайба 22*16*1.5
RB2601A-4	Кольцо шпинделя Ф21
RB2601A-5	Стальная втулка
RB2601A-6	Стопорное кольцо
RB2601A-7	Стальной шарик 7.144
RB2601A-8	Кольцо
RB2601A-9	Пружина
RB2601A-10	Фиксирующий штифт 6*10
RB2601A-11	Держатель бура
RB2601A-12	Кольцо 21.2*24.8*1.8
RB2601A-13	Сальник 9*16*5
RB2601A-14	Передняя втулка
RB2601A-15	Ударный стержень
RB2601A-16	Винт ST4.8*55
RB2601A-17	Корпус редуктора
RB2601A-18	Сальник
RB2601A-19	Фиксатор подшипника
RB2601A-20	Игольчатый подшипник НК3012
RB2601A-21	Направляющая переключателя
RB2601A-22	Уплотнительное кольцо 10.6*16*2.7
RB2601A-23	Фиксатор кнопки переключения режимов
RB2601A-24	Пружина переключателя
RB2601A-25	Кнопка переключения режимов
RB2601A-26	Игольчатый подшипник НК0709
RB2601A-27	Стопорная пластина
RB2601A-28	Винт ST4.2*12
RB2601A-29	Кольцо шпинделя Ф30
RB2601A-30	Шайба 43*30.2*1.5

RB2601A-31	Пружина 40.5*32.1*4.2*38
RB2601A-32	Шестерня
RB2601A-33	Цилиндр
RB2601A-34	Штифт 2.5*12
RB2601A-35	Фрикционная муфта
RB2601A-36	Кольцо-фиксатор Ф25 27.5*1.5
RB2601A-37	Задняя втулка
RB2601A-38	Уплотнительное кольцо 16.1*25.1*4.5
RB2601A-39	Уплотнительное кольцо 9*16*3.5
RB2601A-40	Опорное кольцо
RB2601A-41	Кольцо-фиксатор Ф25 27.5*1.8
RB2601A-42	Ударный поршень
RB2601A-43	Уплотнительное кольцо 15*21*3
RB2601A-44	Алюминиевый корпус поршня
RB2601A-45	Шайба 18*12*1,2
RB2601A-46	Палец корпуса поршня
RB2601A-47	Фиксатор
RB2601A-48	Маслосъёмная втулка 35*30*9
RB2601A-49	Уплотнительное кольцо 52.2*67*7.4
RB2601A-50	Алюминиевый каркас
RB2601A-51	Зубчатый шпиндель
RB2601A-52	Подшипник 699
RB2601A-53	Преобразователь
RB2601A-54	Провод преобразователя
RB2601A-55	Игольчатый подшипник НК0908 13*9*8
RB2601A-56	Орбитальный подшипник
RB2601A-57	Игольчатый подшипник
RB2601A-58	Шестерня
RB2601A-59	Пружина шпинделя 10*8*1*42
RB2601A-60	Упор пружины
RB2601A-61	Фиксатор

RB2601A-62	Резиновая шайба
RB2601A-63	Уплотнительное кольцо 23.6*28.8*2.6
RB2601A-64	Подшипник 609-2RS
RB2601A-65	Упор подшипника
RB2601A-66	Винт М4*8
RB2601A-67	Ротор
RB2601A-68	Прокладка подшипника
RB2601A-69	Подшипник 607-2RS
RB2601A-70	Втулка подшипника
RB2601A-71	Воздушный дефлектор
RB2601A-72	Винт ST2.9*16
RB2601A-73	Статор
RB2601A-74	Скоба
RB2601A-75	Пластиковый корпус
RB2601A-76	Медный бегунок
RB2601A-77	Щеточный блок
RB2601A-77-1	Спиральная пружина
RB2601A-77-2	Пружина
RB2601A-78	Щётка
RB2601A-79	Задняя рукоятка
RB2601A-80	Провод
RB2601A-81	Выключатель
RB2601A-82	Винт ST4.2*16
RB2601A-83	Фиксатор провода
RB2601A-84	Защита кабеля
RB2601A-85	Кабель с штекером
RB2601A-86	Хомут передней рукоятки
RB2601A-87	Болт передней рукоятки
RB2601A-88	Скоба рукоятки
RB2601A-89	Пружина передней рукоятки 8*6*1*28.5
RB2601A-90	Фиксатор глубиномера

RB2601A-91	Передняя рукоятка
RB2601A-92	Глубиномер
RB2601A-93	Винт ST4.8*50
RB2601A-94	Винт ST4.2*18
RB2601A-95	Шайба